

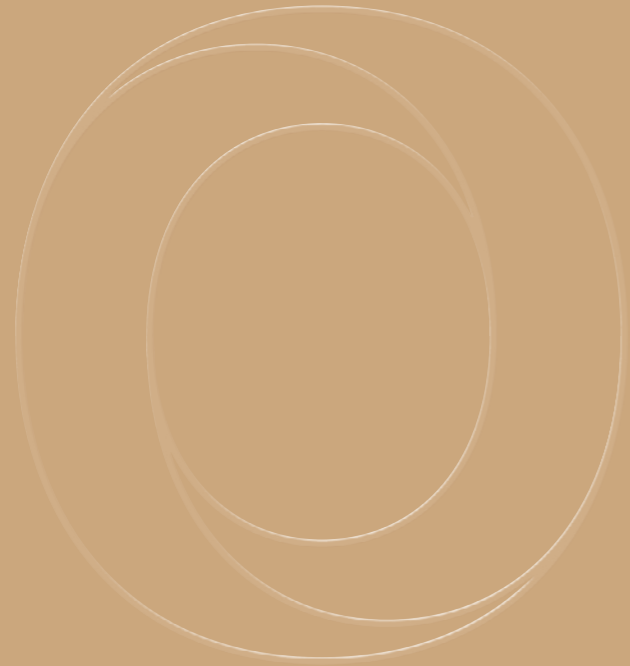

Occhio

Coro & Coro moon



light
my
soul

LIGHT MY SOUL

Mein kreativer Prozess
ist fließend. Immer auf der Suche,
immer entdeckend.
Es beginnt mit einem Augenblick –
einem Spiel des Lichts,
einem feinen Detail. Licht ist
mein Kompass zur Klarheit.

David Kosock ist Interior Designer. Inspiriert von der Natur kuratiert er
Materialien, Farben und Objekte. Das Licht von Coro und Coro moon schenkt ihm
den Fokus auf das Wesentliche – präzise und klar.







Coro moon

Light beyond imagination

Coro moon verbindet eine klare, minimalistische Formensprache mit faszinierenden Innovationen. Die umfassende Strahler- und Leuchtenserie verfügt über die bahnbrechende **Occhio fireball** Lichtquelle, die kraftvolles, gerichtetes Licht mit weichem Umgebungslicht kombiniert.

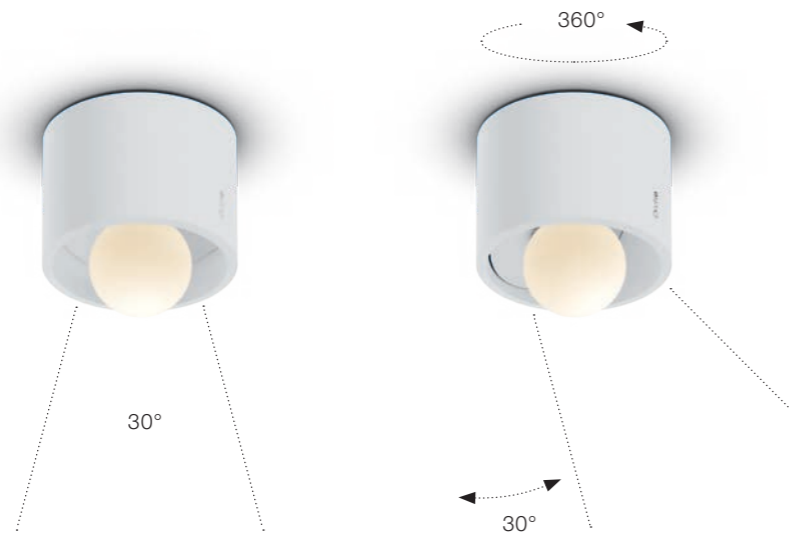

Ob Einbau- oder Aufbaustrahler, ob dreh- und schwenkbar oder als downlight: Der Occhio fireball bleibt immer im Zentrum, das Licht gelangt überall dort hin, wo es gebraucht wird.





Coro moon spider 9

Coro moon nutzt die innovative Occhio fireball Technologie in ihrer ganzen Kraft. Vom kühlen Schein des Mondes bis hin zu warmer Atmosphäre – per »**touchless control**« oder Occhio air app verändern Sie die Lichtstimmung situativ.



Pure Innovation – seitliche Sensoren an der Leuchte lassen Sie zum Dirigenten der Atmosphäre werden.

Das ideale Licht für jede Stimmung, Situation und Tageszeit: Dank integriertem »**color tune**« wählen Sie jederzeit die passende Lichtfarbe – von kühlem anregenden Licht ähnlich dem Tageslicht bis hin zu warmen Tönen für eine entspannte Atmosphäre.



»color tune« – immer die Stimmung, die Sie wünschen. Verändern Sie die Farbtemperatur situativ per Geste oder Occhio air. Optional sind die Leuchten auch im Farbspektrum »x-tra warm« erhältlich (2200–3500 K).





Coro moon spider 9

Spektakulär als Ensemble – Coro moon Pendelleuchten werden zu einzigartigen Lichtinstallationen für unterschiedlichste Tischsituationen, wenn sie als ‚cloud‘ oder ‚spider‘ arrangiert werden. Die **Synchronisation der Leuchten** ermöglicht dabei ein faszinierendes Orchestrieren des Lichts – per Geste an einer der Leuchten oder per Occhio air app.

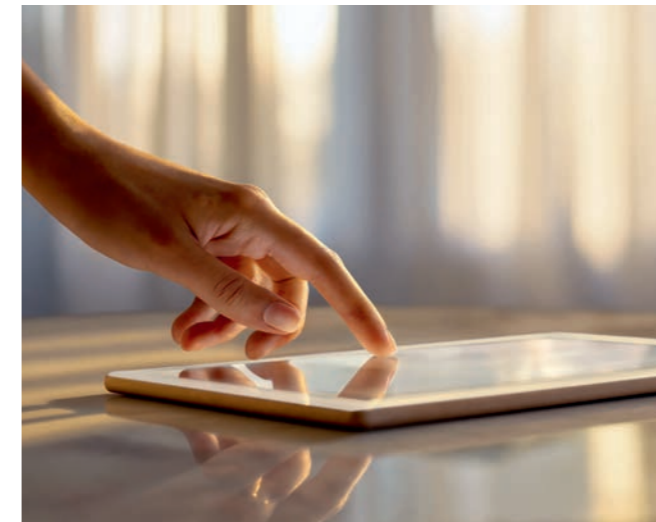

Mit Occhio air können Sie komponierte Lichtszenarien speichern und mit der Occhio air app oder dem Occhio air controller jederzeit wieder abrufen.

Coro moon vivo inszeniert den **Occhio fireball** wie ein schwebendes Lichtobjekt. Die glänzende Disc spiegelt seine Präsenz wider und verstärkt die atmosphärische Wirkung – ein elegantes Highlight, das den Blick auf sich zieht und Deckenflächen spielerisch veredelt.



Als flat-Version mit deckenbündiger Montage oder als up-Version für den Aufbau auf die Decke, bietet die Leuchte eine sanfte, blendfreie Lichtwirkung bei gerichtetem Licht nach unten.



Coro moon vivo up / flat
Verfügbar voraussichtlich ab Frühjahr 2026



Coro moon zero v



Coro moon alto flat spotlight



Coro moon piano pure spotlight



Coro

Minimalismus neu definiert



Coro komplettiert das Produktportfolio mit schlanken, filigranen Pendelleuchten sowie neuartigen Ein- und Aufbaustrahlern. Coro Leuchten und Strahler haben eine **Zoom-Optik** für perfekte Lichtinszenierung. Occhio typische Linsen sorgen dabei für blendfreies, gerichtetes Licht.



Coro ist bis ins kleinste Detail durchdacht und in ausgewählten **Ein- und Aufbau-Versionen** erhältlich. Die Varianten mit Schwenkbarkeit, 360° Drehbarkeit und Zoom-Optik lassen sich flexibel anpassen – für gezielte Akzentuierung oder großflächige Beleuchtung.



Coro alto up spotlight
Coro piano cover spotlight
Coro zero v



Coro alto up spotlight
Gioia equilibrio

Das minimalistische Design der Coro Strahler bietet leistungsstarke Funktionen und fesselnde Lichteffekte und beweist, dass weniger wirklich mehr sein kann. Besonderes Highlight: Alle Strahler verfügen über »**color tune**« für eine situative Einstellung der Lichtfarbe.



Modernste Lichttechnik kombiniert Zoom-Optik mit »color tune« Optionen zur situativen Einstellung der Farbtemperatur. Optional auch als »x-tra warm« mit einem Farbspektrum von 2200–3500 K erhältlich.

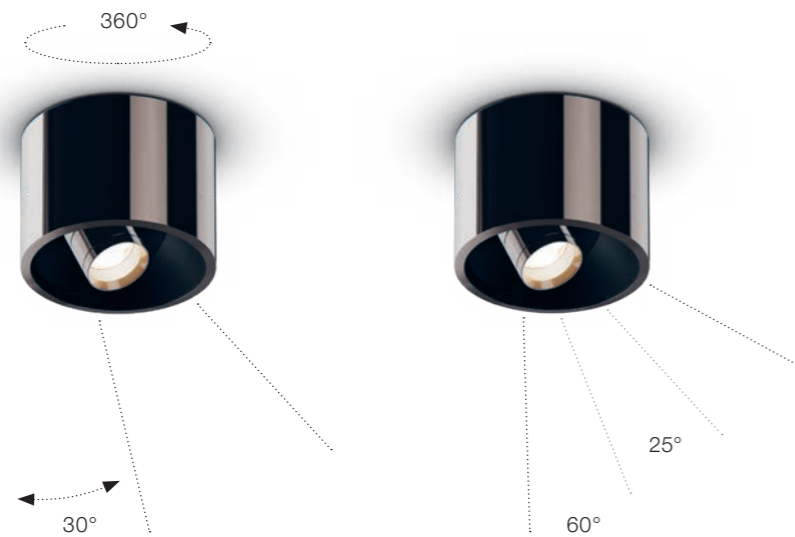

Die Ein- und Aufbaustrahler sind schwenkbar bis 30° und rundum drehbar.
Ihre Zoom-Optik ermöglicht Abstrahlwinkel von 25°–60°.

Die Ein- und Aufbaustrahler der Coro Serie bieten beeindruckende Möglichkeiten in der Lichtgestaltung – mit festen Linsenoptiken (downlights) und **schwenkbarem Zoom** (spotlights).

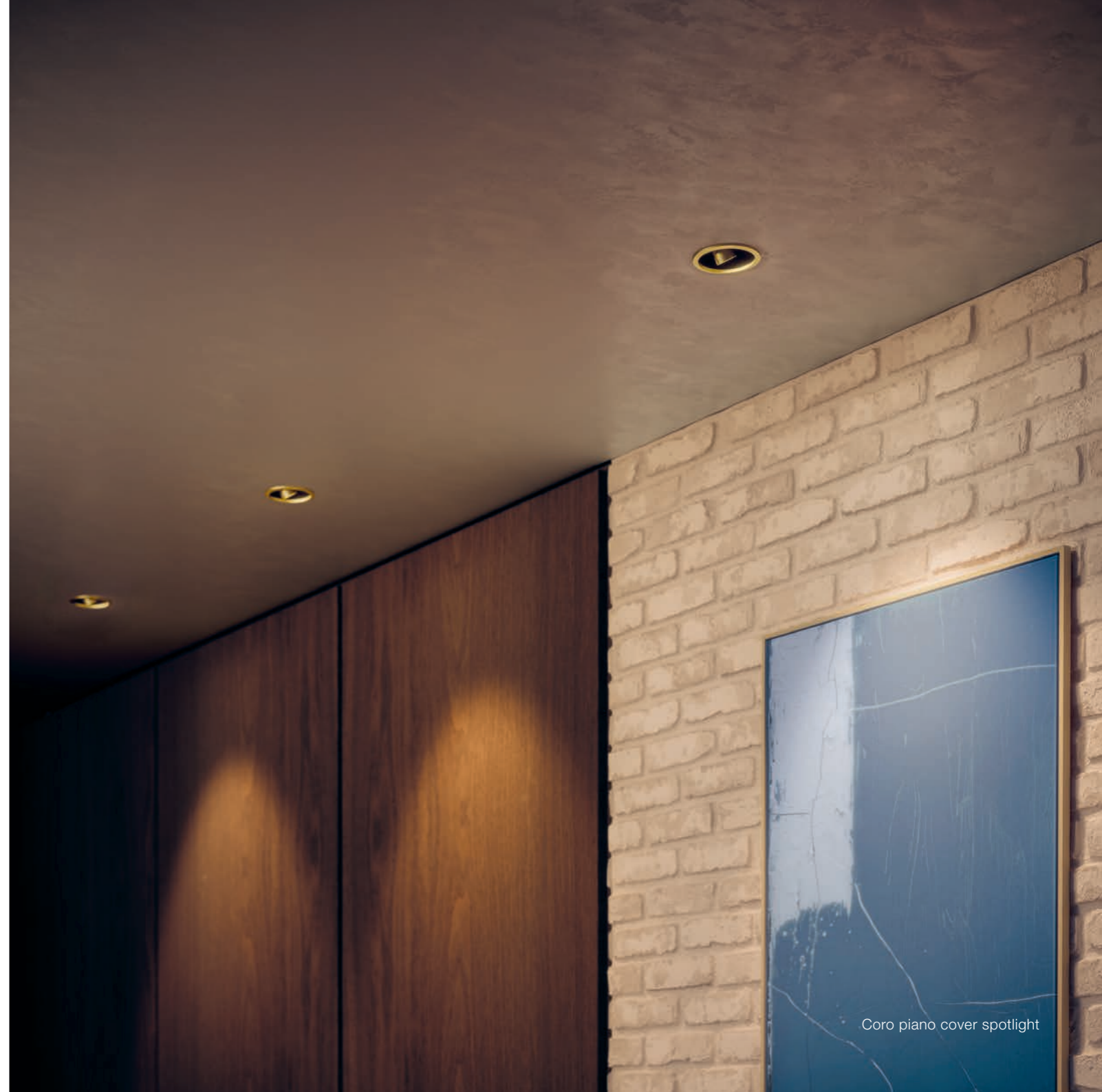



Licht, Design und Technologie verschmelzen
in einem noch nie dagewesenen Erlebnis.
Mit den einzigartigen Features von Coro und
Coro moon dirigieren Sie das Licht und werden
zum Gestalter Ihres Lebensraums.

Coro & Coro moon Features

Occhio air

Inszenieren Sie mit einer Berührung die Atmosphäre Ihrer Räume. Ob schalten, dimmen, faden oder ganze Lichtszenarien und Gruppen erstellen – Occhio air bietet Ihnen individuelle, jederzeit veränderbare Gestaltungsmöglichkeiten.



Occhio fireball

Bei Coro moon sorgt die innovative Occhio fireball Technologie für kraftvolles gerichtetes Licht bei gleichzeitig weichem, atmosphärischem Umgebungslicht. Besonderes Highlight bei Einbau- oder Aufbaustrahlern: Der Occhio fireball bleibt immer im Zentrum, aber das Licht gelangt überall dort hin, wo es gebraucht wird.

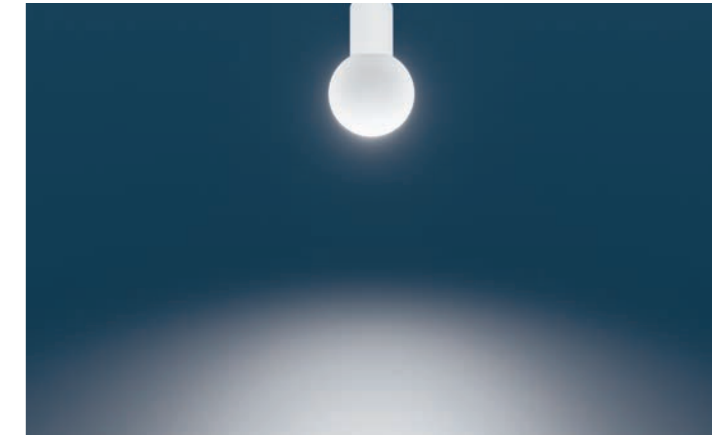

»touchless control«

Per Gestensteuerung kann eine Leuchte über Sensoren ‚touchless‘ gesteuert werden. Ganze Leuchtengruppen reagieren dabei synchron wenn eine Leuchte bedient wird.



»color tune«

Via Gestensteuerung oder Occhio air entscheiden Sie bei »color tune« situativ, welche Farbtemperatur Sie wünschen – von warmen Lichttönen für entspannte Abendstunden bis zu anregendem, kühlen Tageslicht.

Schwenk- und Drehbarkeit

Das Design von Coro & Coro moon ist stark reduziert, trotzdem findet die ausgeklügelte Technik ihren Platz: Die Strahler sind rundum drehbar und schwenkbar bis 30°.

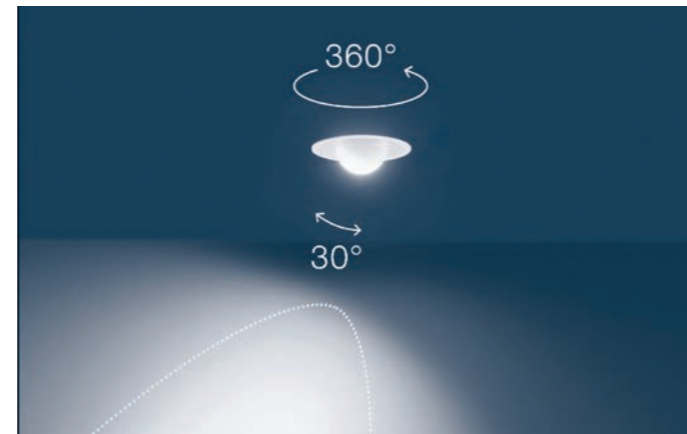

Zoom-Optik

Coro Leuchten und Strahler haben eine Zoom-Optik mit stufenlos einstellbarem Abstrahlwinkel für perfekte Lichtinszenierung. Occhio typische Linsen sorgen dabei für blendfreies, gerichtetes Licht.



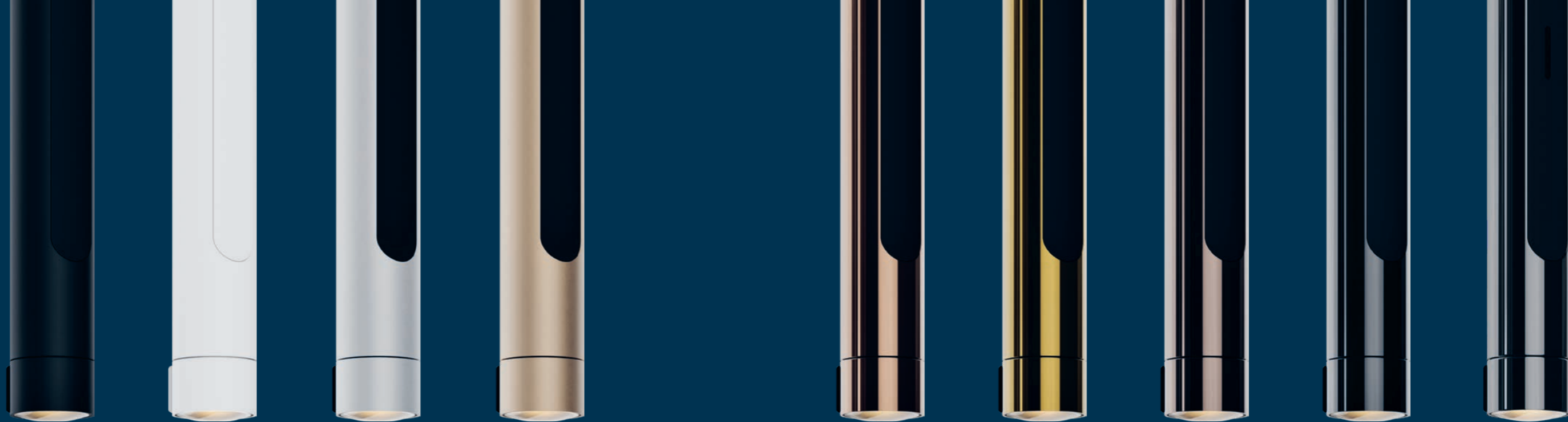

Coro & Coro moon colors

schwarz matt
weiß matt
silber matt
gold matt

Coro & Coro moon surfaces

rose gold*
gold*
phantom*
black phantom
dark chrome*

Produktübersicht Coro moon



Coro moon sospeso^{1,2}
(up var*, up, flat, pure)
fireball | 6 W | 540 lm

*Stufenlose Höhenverstellung

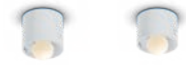

Coro moon alto³
spotlight (up, flat)
fireball | 9 W | 820 lm



Coro moon vivo
downlight (up, flat)
fireball | 9 W | 820 lm

Erhältlich in soft bronze, phantom, dark chrome
Verfügbar voraussichtlich ab Frühjahr 2026



Coro moon cloud 3¹
ø 40 cm



Coro moon cloud 5¹
ø 50 cm



Coro moon piano³
spotlight (cover, edge, pure)
Bohrung ø 92 mm
Einbauhöhe 80 mm
fireball | 9 W | 820 lm



Coro moon piano v
downlight (cover, edge, pure)
Bohrung ø 92 mm
Einbauhöhe 80 mm
fireball | 9 W | 820 lm



Coro moon zero v
downlight
Bohrung ø 26 mm
Einbauhöhe 90 mm
fireball | 7 W | 680 lm

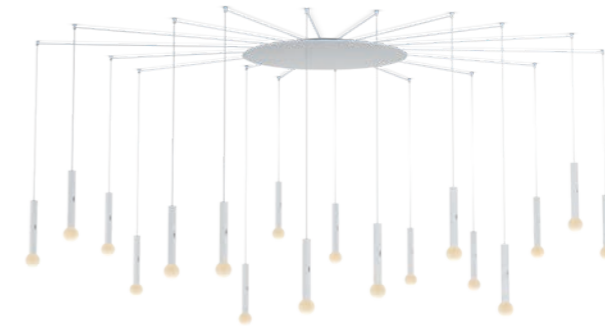

Coro moon spider¹
6–9 heads oder 12–18 heads,
individuell arrangierbar auf Anfrage

Die Leuchten sind über Occhio air synchronisierbar – jede Leuchte steuert die gesamte cloud.

Features: Occhio fireball | »color tune« 2700 K–4000 K | »x-tra warm« 2200 K–3500 K (optional) | Occhio air (optional)
¹»touchless control« | ²Höhenverstellung (optional) | ³Dreh- und Schwenkbarkeit (30° und 360°)



Die Coro moon Serie ist auch als pro Versionen erhältlich, ohne integrierte Elektronik zum Betrieb mit handelsüblichen, externen Vorschaltgeräten (constant current) – ideal für Beleuchtungskonzepte im Projekt.

Produktübersicht Coro



Coro sospeso^{1,2}
(up var*, up, flat, pure)
zoom | 6 W | 320 lm

*Stufenlose Höhenverstellung



Coro alto³
spotlight (up, flat)
zoom | 9 W | 540 lm



Coro cloud 3¹
ø 40 cm



Coro cloud 5¹
ø 50 cm



Coro piano³
spotlight (cover, edge, pure)
Bohrung ø 92 mm
Einbauhöhe 80 mm
zoom | 9 W | 540 lm



Coro piano v
downlight (cover, edge, pure)
Bohrung ø 92 mm
Einbauhöhe 80 mm
S 60 | 9 W | 520 lm



Coro zero v
downlight
Bohrung ø 32 mm
Einbauhöhe 90 mm
S 60 | 7 W | 480 lm

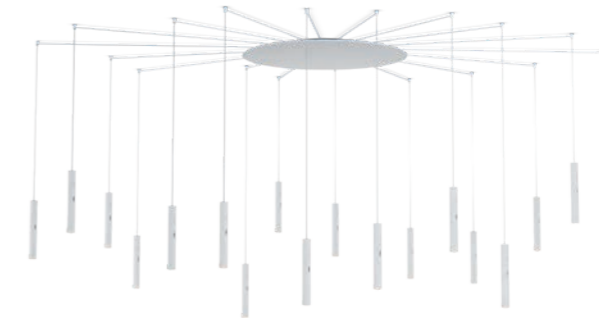

Coro spider¹
6–9 heads oder 12–18 heads,
individuell arrangierbar auf Anfrage

Die Leuchten sind über Occhio air synchronisierbar – jede Leuchte steuert die gesamte cloud.

Features: Zoom- oder Linsen-Optik | »color tune« 2700 K–4000 K | »x-tra warm« 2200 K–3500 K (optional) | Occhio air (optional)
¹»touchless control« | ²Höhenverstellung (optional) | ³Dreh- und Schwenkbarkeit (30° und 360°)



Die Coro Serie ist auch als pro Versionen erhältlich, ohne integrierte Elektronik zum Betrieb mit handelsüblichen, externen Vorschaltgeräten (constant current) – ideal für Beleuchtungskonzepte im Projekt.

Impressum

Editor

Occhio GmbH
Wiener Platz 7
D-81667 München
Tel +49 89 44 77 86 30
info@occhio.com

CEO Dr. Benno Zerlin
COO Dr. Oliver Arndt
HRB 133172 / USt-Id DE 813 013 462

Produktdesign

Axel Meise

Concept / Design

Martin et Karczinski
www.martinetkarczinski.de

Renderings / Fotos

Chris Faber, www.chrisfaber.studio
sooi GmbH, www.sooii.com
Kolja Eckert, www.koljaeckert.com
Bohman + Sjöstrand Photography, www.bohmansjostrand.com

Druck

Druckerei Vogl GmbH & Co KG
Georg-Wimmer-Ring 9, 85604 Zorneding
www.druckerei-vogl.de

Deutsch

2025 | 11 – 1. Auflage
Irrtümer und technische Änderungen vorbehalten.

© Occhio GmbH 2025

occhio.com



occhio.com

Occhio

light my soul