

Occhio

owner's manual

your
luminaire

Sito ground anchor

Thank
you

Vielen Dank, dass Sie sich für eine Leuchte von Occhio entschieden haben. Wir wünschen Ihnen viel Freude damit. Genießen Sie die neue Kultur des Lichts von Occhio!

Thank you for choosing a luminaire from Occhio. We hope it brings you plenty of joy. Enjoy the new culture of light from Occhio!

Nous vous remercions d'avoir choisi un luminaire Occhio et espérons que vous apprécierez votre produit. Profitez de la nouvelle culture de la lumière d'Occhio !

Gracias por elegir una lámpara de Occhio. Esperamos que disfrutes de ella. ¡Vive la cultura de la luz de Occhio!

Grazie per aver scelto una lampada Occhio e ci auguriamo che tu sia soddisfatto. Goditi la nuova cultura della luce di Occhio!

Sito ground anchor

Montage / Mounting / Assemblée / Montaje / Assemblaggio	7
<i>Sito basso</i>	8
<i>Sito palo</i>	12



Sito ground anchor

Montage / Mounting / Assemblée / Montaje / Assemblaggio

Sito basso



Vor der Montage alle stromführenden Leitungen vom Stromnetz trennen!

Disconnect all live lines from the mains before installation!

Débrancher toutes les sources d'alimentation avant le montage !

¡Antes del montaje deben separarse de la red eléctrica todos los cables que conducen corriente!

Prima del montaggio scollegare tutti i cavi di alimentazione dalla rete elettrica!

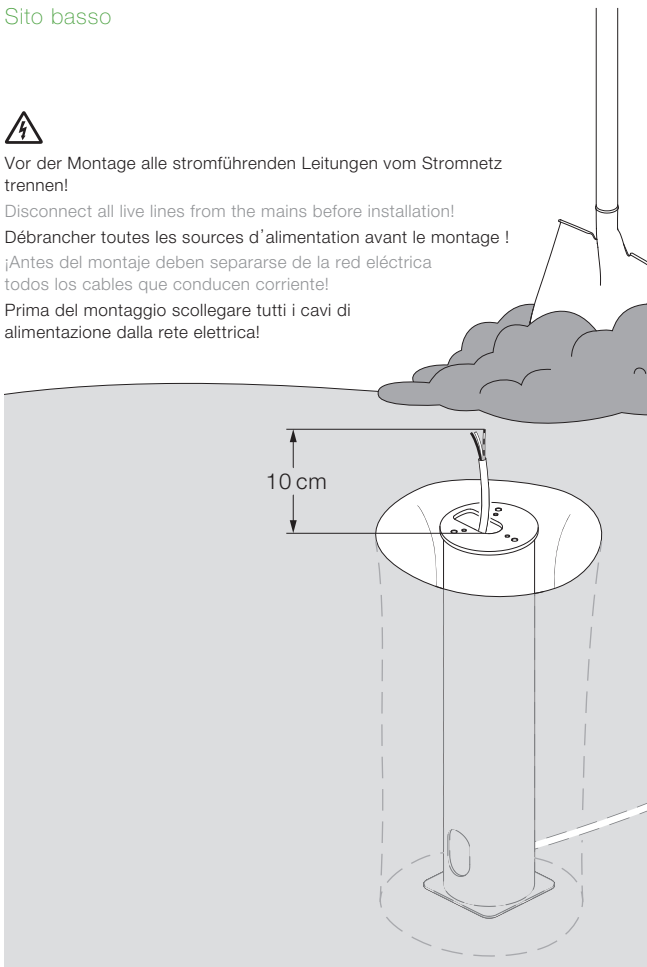

Erdanker mit einer Wasserwaage ausrichten und zur Hälfte mit Kies füllen

Align ground anchors with a spirit level and fill halfway with gravel

Utiliser un niveau à bulle pour orienter l'ancrage et remplir à moitié de gravier.

Alinear el anclaje con un nivel de burbuja y rellenar hasta la mitad con gravilla

Posizionare l'ancora da terra con l'aiuto di una livella e riempire con ghiaia fino a metà.

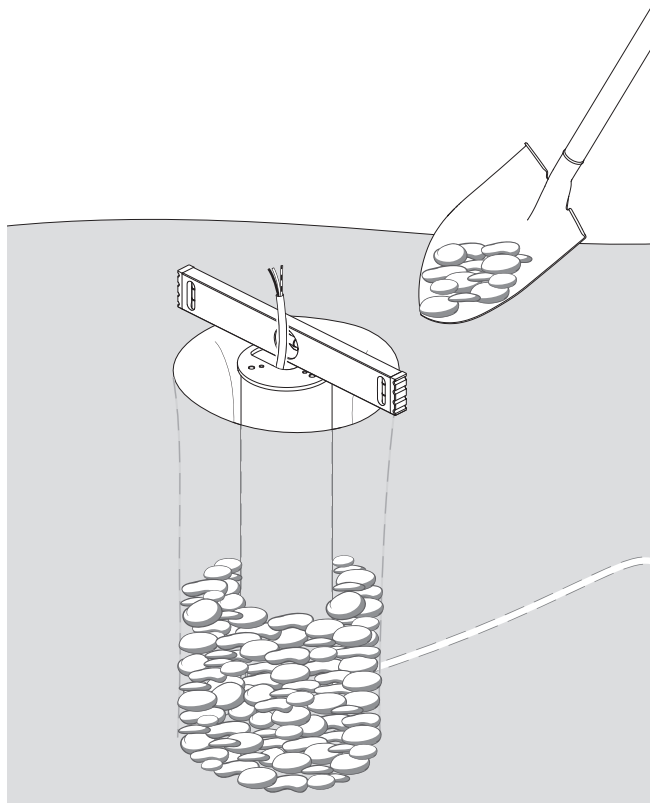

Mit Beton auffüllen und aushärten lassen
(Oberfläche des Erdankers sauber halten).

Fill with concrete and allow to harden (keep the
surface of the ground anchor clean).

Remblayer avec du béton et laisser durcir (la
surface de l'ancrage doit rester propre).

Rellenar con cemento y dejar endurecer (la
superficie del anclaje debe mantenerse limpia).

Riempire con calcestruzzo e lasciare
solidificare (tenere le superfici dell'ancora da
terra pulite).

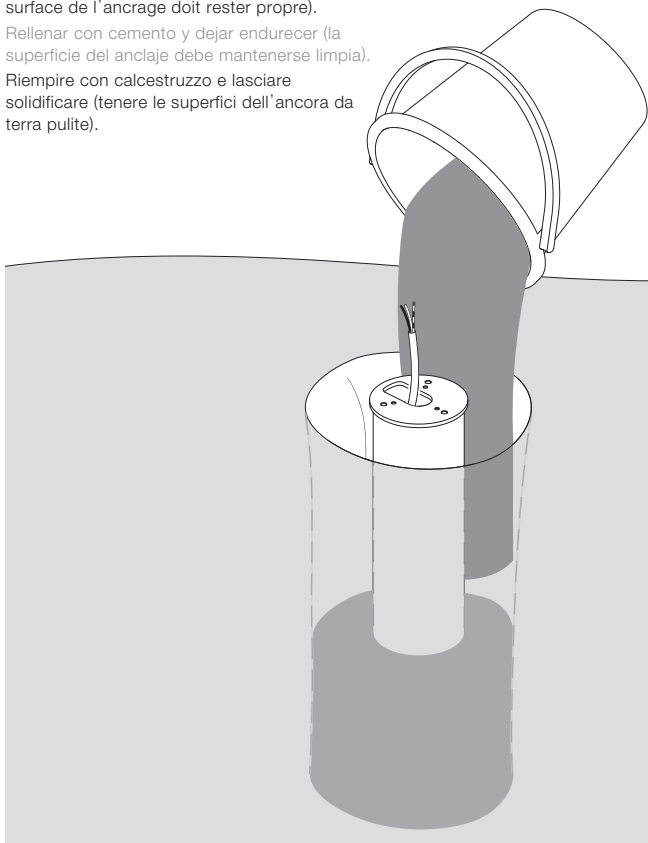

weitere Schritte siehe Manual Sito
basso

For further steps, see the Sito basso
manual

Voir le manuel Sito basso pour les
autres étapes.

ver los siguientes pasos en el manual
de Sito basso

per ulteriori passaggi si veda il
manuale Sito basso

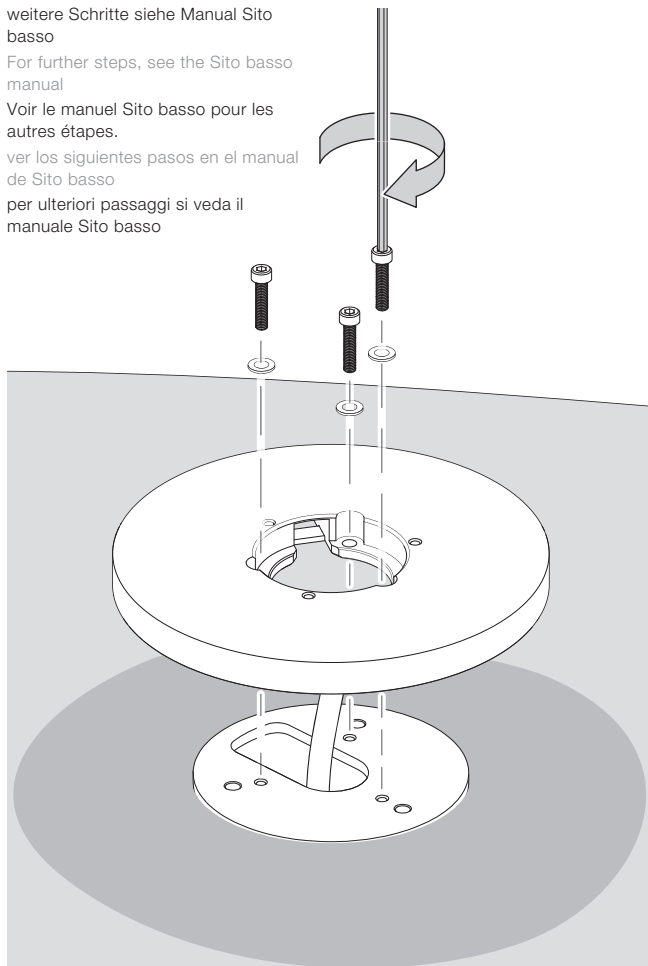

Ausrichtung beachten!

Note the orientation!

Attention à l'orientation !

¡Obsérvese la orientación!

Fare attenzione all'orientamento!

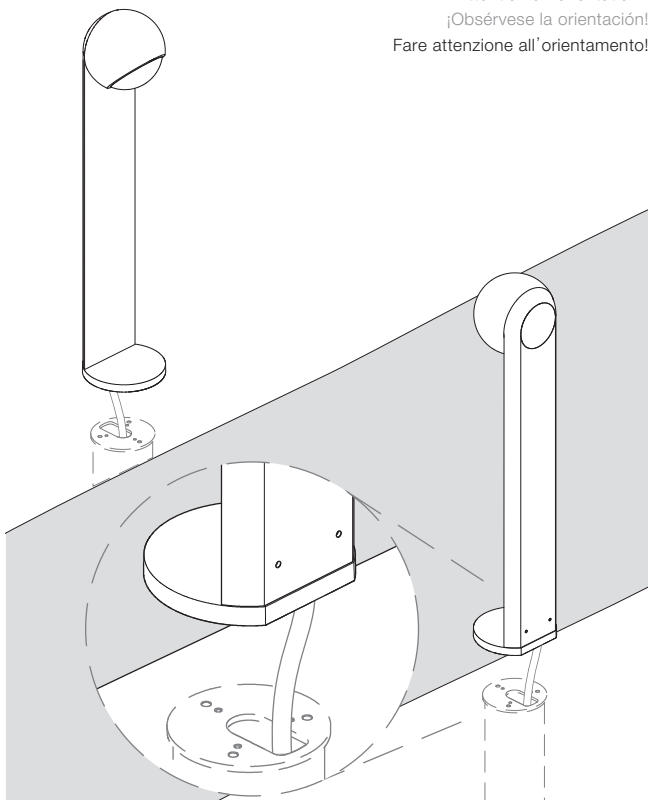

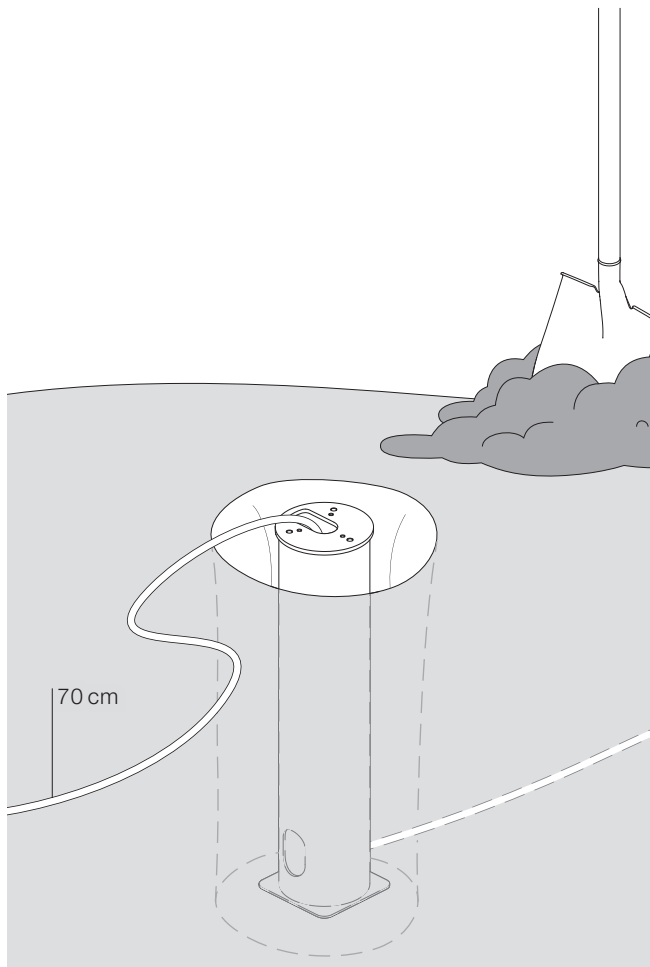

Erdanker mit einer Wasserwaage ausrichten und zur Hälfte mit Kies füllen
Align ground anchors with a spirit level and fill halfway with gravel
Utiliser un niveau à bulle pour orienter l'ancrage et remplir à moitié de gravier.
Alinear el anclaje con un nivel de burbuja y rellenar hasta la mitad con gravilla
Posizionare l'ancora da terra con l'aiuto di una livella e riempire con ghiaia fino a metà.

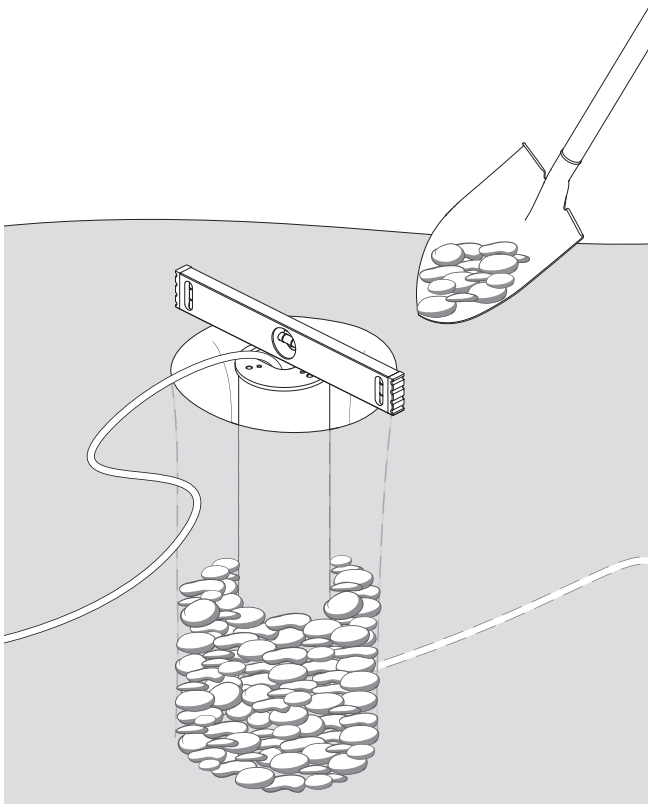

Mit Beton auffüllen und aushärten lassen
(Oberfläche des Erdankers sauber halten).

Fill with concrete and allow to harden (keep the
surface of the ground anchor clean).

Remblayer avec du béton et laisser durcir
(la surface de l'ancrage doit rester propre).

Rellenar con cemento y dejar endurecer (la
superficie del anclaje debe mantenerse limpia).

Riempire con calcestruzzo e lasciare solidificare
(tenere le superfici dell'ancora da terra pulite).

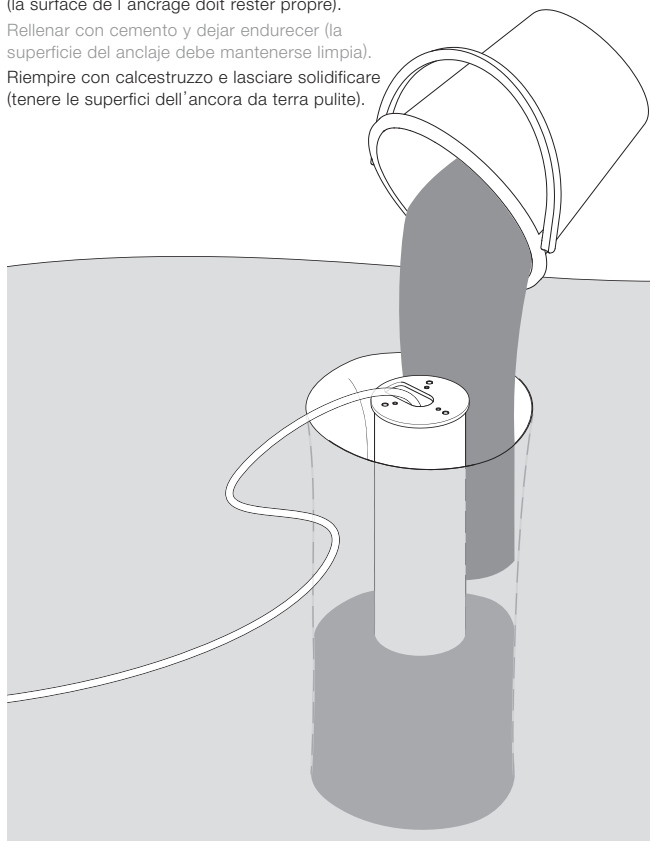

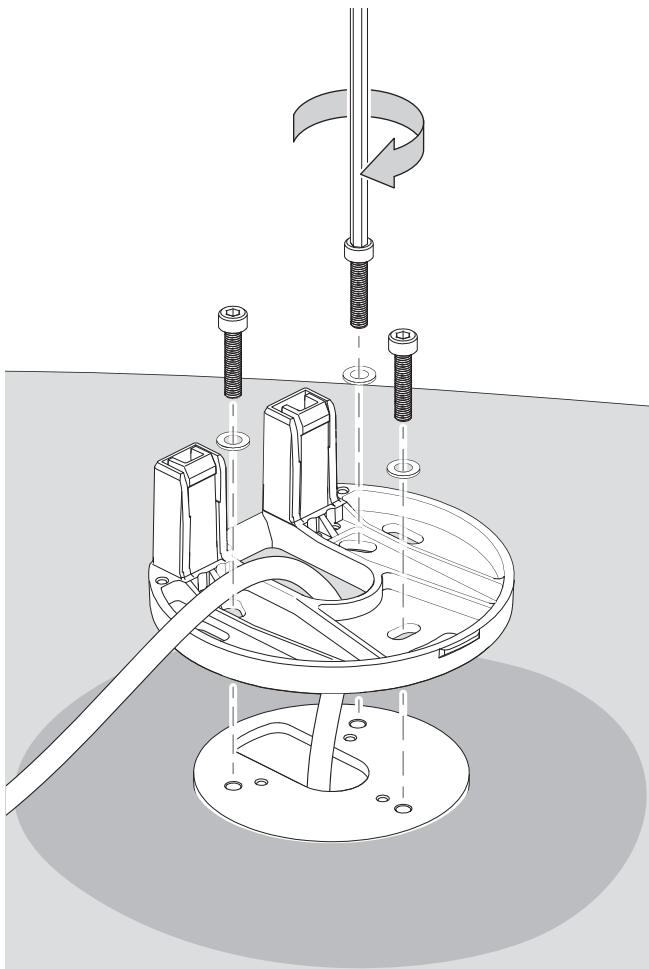

weitere Schritte siehe Manual Sito palo

For further steps, see the Sito palo manual

Voir le manuel Sito palo pour les autres étapes.

ver los siguientes pasos en el manual de Sito palo

per ulteriori passaggi si veda il manuale Sito palo



Achtung! Arbeiten an Elektrokomponenten dürfen nur von qualifiziertem Fachpersonal oder dem Hersteller durchgeführt werden./Warning! Work on electronic components may only be carried out by a qualified specialist or by Occhio./Attention ! Les travaux sur les composants électroniques doivent uniquement être réalisés par un personnel qualifié ou par

Occhio./¡Atención! Solo los técnicos de Occhio o el personal cualificado están autorizados a realizar los trabajos en los componentes eléctricos./Attenzione!

Gli interventi sui componenti elettronici devono essere eseguiti esclusivamente da personale qualificato o da Occhio.



Hoher Berührungsstrom, vor dem Anschluss an die Stromversorgung mit der Erde verbinden./High touch current, connect to earth ground before connecting to power supply./Courant de contact élevé. Effectuer la mise à la terre avant de mettre l'appareil sous

tension./Corriente de contacto alta, conectar a tierra antes de conectar a la fuente de alimentación./Alta tensione di contatto, procedere con la messa a terra prima di collegare la rete elettrica.



Heiße Oberfläche, nicht berühren!/Hot surfaces, do not touch!/Surface chaude, ne pas toucher
!/Superficie caliente, ¡no tocar!/Superficie molto calda, non toccare!

Light sources and Betriebsgeräte können ohne dauerhafte Beschädigung des umgebenden Produkts von Occhio ausgetauscht werden.

Light sources and control gears can be replaced without permanent damage to the surrounding Occhio product.

Les sources lumineuses et les appareils peuvent être remplacés par Occhio sans endommager durablement le produit environnant.

Las fuentes de iluminación y los equipos de control pueden ser sustituidos por Occhio sin que el producto circundante sufra daños permanentes.

Le sorgenti di luce e i dispositivi di alimentazione possono essere sostituiti da Occhio senza danni permanenti dei prodotti circostanti.

Occhio erklärt hiermit, dass die Leuchte aufgrund seiner Konzipierung und Bauart den EG/EU-Richtlinien und entsprechenden harmonisierten Normen entspricht. Weiter erklärt Occhio, dass der Funkanlagentyp Occhio air der Richtlinie 2014/53/EU entspricht (Bluetooth-Funksteuerung; Frequenzbereich 2400–2483,5 MHz; Sendeleistung + 8 dBm = 6 mW).

Occhio hereby explains that, due to their design and construction, the luminaires meet the EG/EU guidelines and corresponding harmonised standards. Occhio further explains that the Occhio air wireless system meets the 2014/53/EU guideline (Bluetooth remote control; frequency range 2400–2483,5 MHz; transmitting power + 8 dBm = 6 mW).

Occhio déclare par la présente que la conception et la fabrication du luminaire sont conformes aux directives CE/EU ainsi qu'aux normes harmonisées correspondantes en la matière. Par ailleurs, Occhio déclare que l'équipement radio Occhio air est conforme à la directive 2014/53/EU (radioguidage par Bluetooth ; gamme de fréquence 2400–2483,5 MHz ; puissance d'émission + 8 dBm = 6 mW).

Occhio declara que, en virtud de su diseño y construcción, la luminaria cumple con las directivas CE/UE y las normas armonizadas correspondientes. Occhio declara además que el tipo de sistema de radio Occhio air cumple con la Directiva 2014/53/UE (control de radio Bluetooth; rango de frecuencia 2400–2483,5 MHz; potencia de transmisión + 8 dBm = 6 mW).

Occhio dichiara che la lampada è stata progettata e prodotta in conformità alle direttive CE/UE e alle norme armonizzate. Inoltre, Occhio dichiara che l'impianto di radiocomunicazione Occhio air è conforme alla direttiva 2014/53/UE (Comando radio bluetooth, gamma di frequenza 2400–2483,5 MHz; potenza di trasmissione + 8 dBm = 6 mW).

Das Gerät muss gemäß WEEE-Richtlinie (2012/19/EU) entsorgt werden.

The device must be disposed of in line with the WEEE guidelines (2012/19/EU).

L'appareil doit être éliminé conformément à la directive 2012/19/EU relative aux déchets d'équipements électriques et électroniques (DEEE).

El dispositivo debe eliminarse de acuerdo con la Directiva RAEE (2012/19/UE).

Il dispositivo deve essere smaltito in conformità alla direttiva RAEE (2012/19/UE).

