

lui piano v edge pro scheda tecnica

Faretto a LED da incasso con bordo sottile, downlight (non inclinabile), con testa cilindrica e lenti intercambiabili, per il montaggio a filo in soffitti cavi o pieni con box da soffitto. Il faretto è montato con un semplice meccanismo a molla di trazione che non richiede l'uso di viti per il fissaggio. Versione con alimentatore esterno, collegamento a una sorgente di alimentazione (driver). Può essere regolato sul sito di installazione con un alimentatore dimmerabile.

Sono disponibili due tipi di lente: la lente zoom, che crea un fascio luminoso regolabile in continuo da 20° a 60°, e la lente fissa costituita da una lente interna combinata con diversi inserti. Un semplice meccanismo consente di sostituire la lente e i componenti ottici senza attrezzi. Il LED Occhio è sostituibile e la temperatura del colore può essere selezionata al momento dell'acquisto (2700/3000/4000 K).

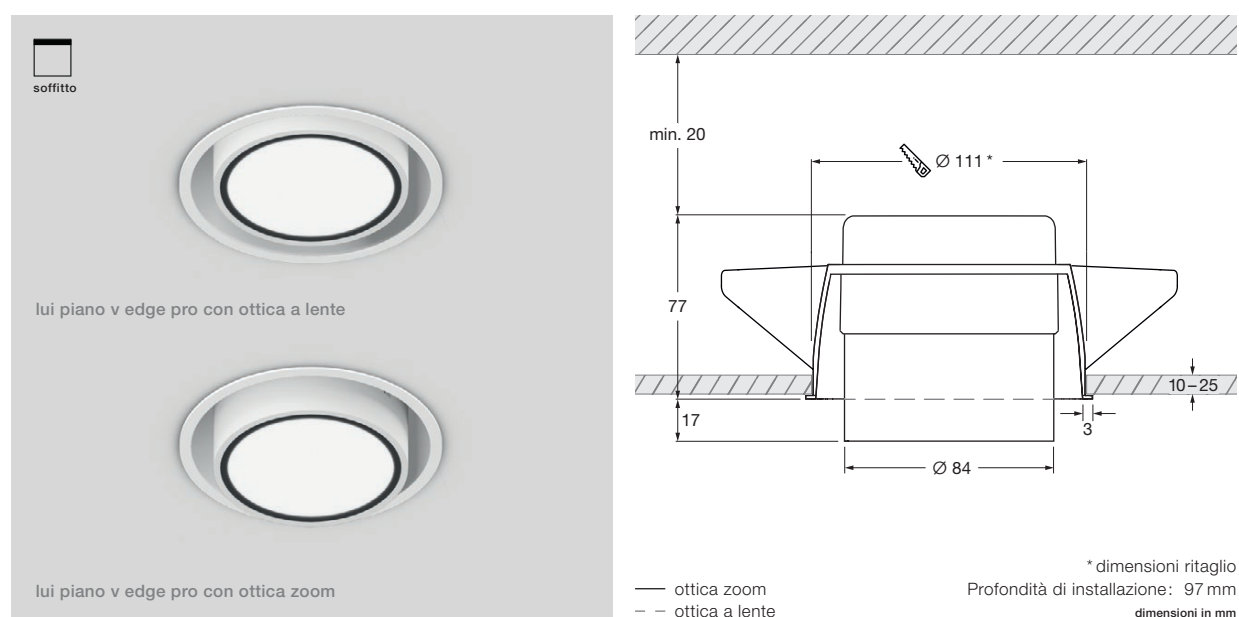

dati tecnici lui piano v edge pro

proprietà	materiale	alluminio, acciaio cromato, verniciato o anodizzato, plastica, vetro, plastica ottica		
	peso	1 kg		
superficie	testa	cromato brillante, bianco opaco, nero opaco		
	ottica	oro opaco, oro rosa, bronzo, cromato brillante, cromato opaco, bianco opaco, nero opaco, phantom, black phantom		
	tubo	bianco opaco, nero opaco		
Occhio LED	durata media	> 50.000 ore		
	classe di efficienza energetica (efficacia luminosa)	G (ottica zoom 58 lm/W, ottica a lente 66 lm/W)		
	alimentazione	LED 18 W		
	indice di resa cromatica	colore perfetto; CRI Ra 97	flusso alto; CRI Ra 85	
	temperatura del colore	2700 K, 3000 K, 4000 K	3000 K, 3500 K, 4000 K	
elettricità	attenuazione	regolabile con un alimentatore adatto		
	alimentatore	max. 500 mA const. / > 36 V CC		
	condizioni operative consentite	max. 30 °C solo per uso interno		

*soffitto in calcestruzzo (Kaiser HaloX 250 con pannello in fibra minerale) driver max. 130mm lugh. x 30mm amp.

lui piano v edge pro opzioni di montaggio

lui piano v edge pro

ø head 94 mm, H 99 mm (lente zoom),
H 85 mm (ottica a lente)

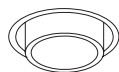

edge tubo di montaggio

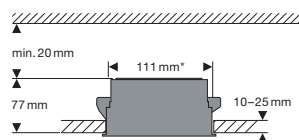

soffitto cavo



bordo soffitto

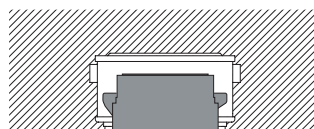

soffitto in calcestruzzo
(Kaiser HaloX 180 con pannello in fibra minerale) driver max.
130 mm lung. x 30 mm amp.

*dimensioni ritaglio

lui piano v edge pro panoramica degli inserti

	zoom	C 80	C 60	S 80	S 60	S 40	S 30
lui head							
ottica zoom							
ottica a lente							
lente piccola medium							
lente piccola high							
vetro con bordo levigato							
vetro trasparente							
lente di fresnel							
	zoom	80°, contour	60°, contour	80°, soft	60°, soft	40°, soft	30°, soft

lui piano v edge pro
effetti di illuminazione

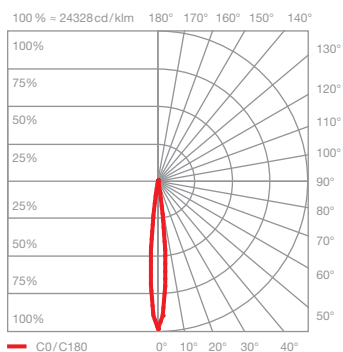
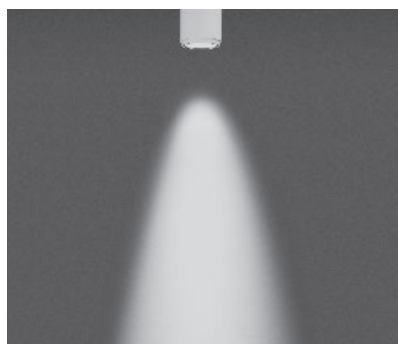

Z20 soft

luce diretta con fascio luminoso dal contorno delicato (ca. 20°)

inserts: lente zoom
vetro con bordo levigato

flusso luminoso: perfect color 18W 890lm
high flux 18W 1190lm

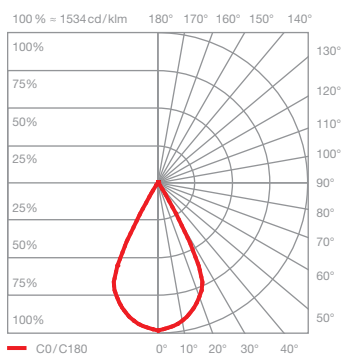
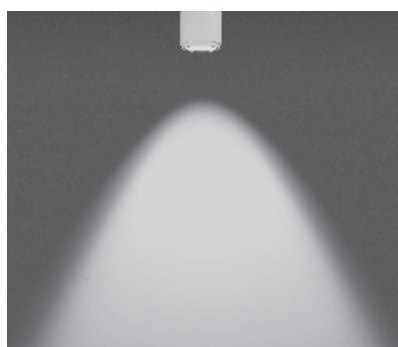

Z60 soft

luce diretta con fascio luminoso dal contorno delicato (ca. 60°)

inserts: lente zoom
vetro con bordo levigato

flusso luminoso: perfect color 18W 890lm
high flux 18W 1190lm

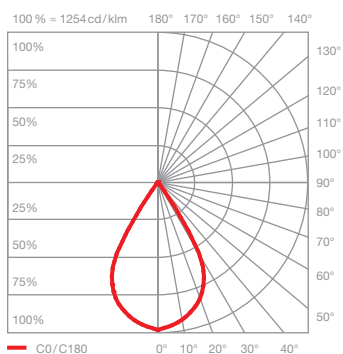
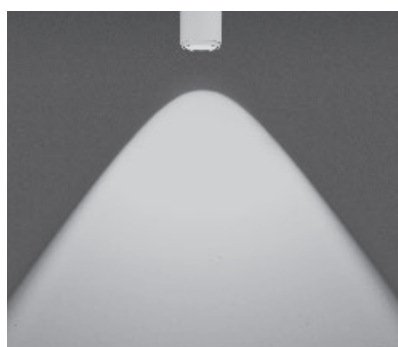

C80 contour

luce diretta con fascio luminoso dal contorno definito (ca. 80°)

inserts: ottica a lente
lente piccola medium
vetro trasparente

flusso luminoso: perfect color 18W 1010lm
high flux 18W 1350lm

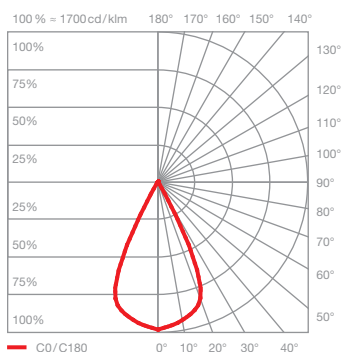
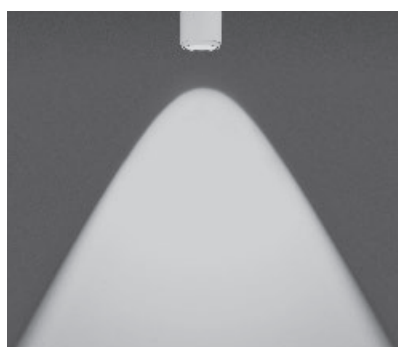

C60 contour

luce diretta con fascio luminoso dal contorno definito (ca. 60°)

inserts: ottica a lente
lente piccola high
vetro trasparente

flusso luminoso: perfect color 18W 1040lm
high flux 18W 1390lm

lui piano v edge pro
effetti di illuminazione

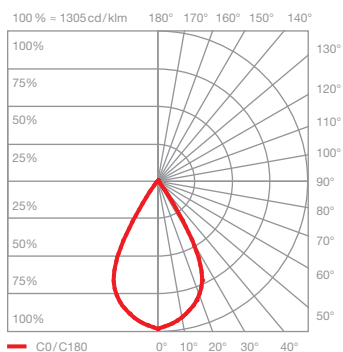
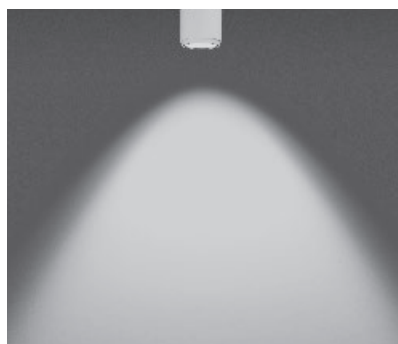

S80 soft

luce diretta con fascio luminoso dal contorno delicato (ca. 80°)

inserts: ottica a lente
lente piccola medium
vetro con bordo levigato

flusso luminoso: perfect color 18W 1010lm
high flux 18W 1340lm

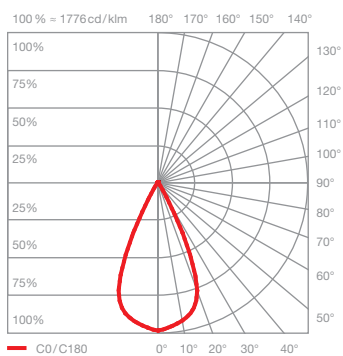
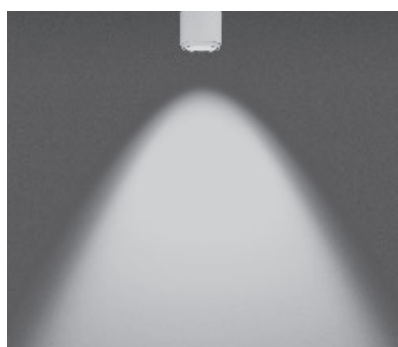

S60 soft

luce diretta con fascio luminoso dal contorno delicato (ca. 60°)

inserts: ottica a lente
lente piccola high
vetro con bordo levigato

flusso luminoso: perfect color 18W 1010lm
high flux 18W 1350lm

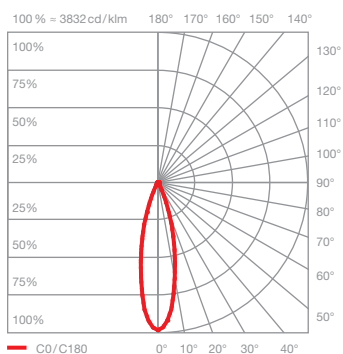
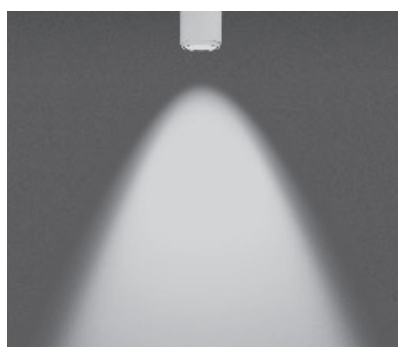

S40 soft

luce diretta con fascio luminoso dal contorno delicato (ca. 40°)

inserts: ottica a lente
lente piccola medium
lente di fresnel

flusso luminoso: perfect color 18W 910lm
high flux 18W 1210lm

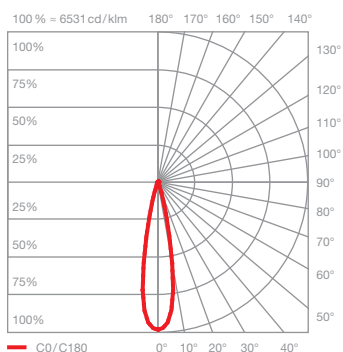

S30 soft

luce diretta con fascio luminoso dal contorno delicato (ca. 30°)

inserts: ottica a lente
lente piccola high
lente di fresnel

flusso luminoso: perfect color 18W 940lm
high flux 18W 1250lm