

Sento sospeso pro pure scheda tecnica

Lampada a sospensione a LED, con emissione luminosa su due lati e una potenza luminosa di 2 × 18 W. Effetto di illuminazione modificabile tramite inserti opzionali.

versione trimless con regolazione altezza

Lampada a sospensione a LED con altezza regolabile liberamente e una piastra per il montaggio a filo su un soffitto cavo, collegamento a una sorgente di tensione costante (driver). Regolabile esternamente (a seconda del tipo di alimentatore).

versione trimless con lunghezza fissa

Lampada a sospensione a LED con altezza fissa regolabile e una piastra per il montaggio a filo su un soffitto cavo, collegamento a una sorgente di tensione costante (driver). Regolabile esternamente (a seconda del tipo di alimentatore).

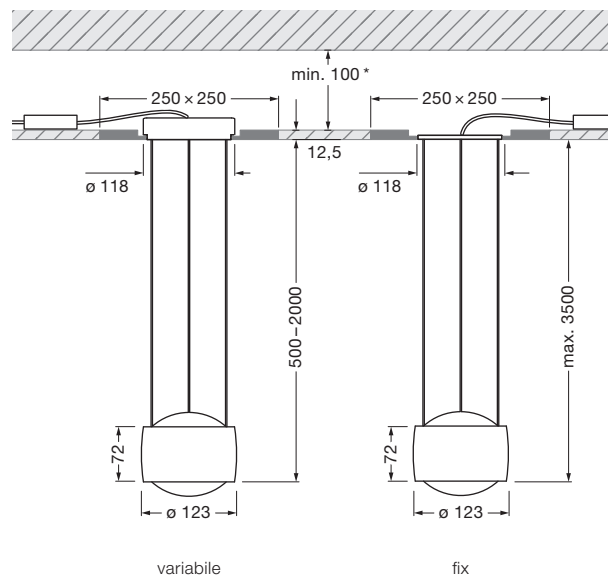

* con convertitore Occhio















dimensioni in mm

dati tecnici Sento sospeso pro pure

proprietà	materiale	alluminio, acciaio cromato, verniciato o anodizzato, plastica, vetro, plastica ottica
	regolazione altezza (variabile)	500 – 2000 mm (variabile)
	adattabilità d'altezza (fissa)	max. 3500 mm (regolabile durante il montaggio)
	peso	variabile: 2,4 kg / fissa: 1,9 kg
superficie	testa	cromato brillante, cromato opaco, bianco lucido, bianco opaco, nero opaco, oro opaco, oro rosa, bronzo, phantom, dark phantom
	base	bianco opaco
Occhio LED	durata media	> 50.000 ore
	classe di efficienza energetica (efficacia luminosa)	G (74 lm / W)
	alimentazione	LED 2 × 18 W max. 2 × 500 mA (>36 V CC) / LED 2 × 13 W* max. 2 × 350 mA (>36 V CC)
	indice di resa cromatica	colore perfetto; CRI Ra 97 flusso alto; CRI Ra 85
	temperatura del colore	2700, 3000 K 3000, 3500, 4000 K
elettricità	attenuazione	con dimmer a taglio di fase discendente, pulsante, DALI o 1-10 V (a seconda del driver)
	alimentatore	remoto, alimentato da una sorgente di tensione costante max. 2 × 500 mA / 36 V CC
	condizioni operative consentite	max. 30 °C solo per uso interno

*versione cromata, rosa opaco, bronzo, phantom, dark phantom

Sento sospeso pro pure panoramica degli inserti

lente		
vetro diffusore		
vetro con bordo levigato (opzionale)		
vetro satinato (opzionale)		
testa biemissione		
vetro satinato (opzionale)		
vetro con bordo levigato (opzionale)		
lente		
		
	Sento D	Sento E

Sento sospeso pro pure effetti di illuminazione

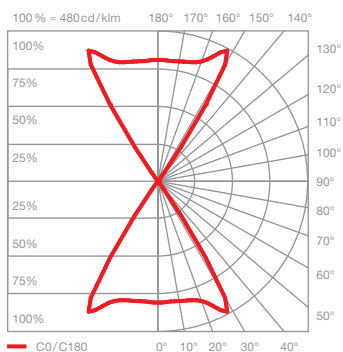

Sento D

luce diretta in entrambe le direzioni, inclinazione del fascio ca. 80°

inserts: lente
lente

flusso luminoso: perfect color 2 × 18 W 2460 lm
high flux 2 × 18 W 3380 lm

perfect color 2 × 13 W 1690 lm
high flux 2 × 13 W 2460 lm

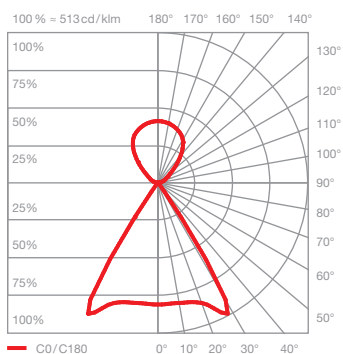

Sento E

luce diffusa verso l'alto, luce diretta verso il basso, inclinazione del fascio ca. 80°

inserts: vetro satinato
lente

flusso luminoso: perfect color 2 × 18 W 2300 lm
high flux 2 × 18 W 3160 lm

perfect color 2 × 13 W 1580 lm
high flux 2 × 13 W 2300 lm