

Mito sospeso 40 fix pro scheda tecnica

Lampada a sospensione a LED di forma anulare, con emissione luminosa su due lati e un diametro di 40 cm. È possibile scegliere tra due effetti di illuminazione: table (wide), pensato per l'uso sopra i tavoli, con un fascio luminoso ampio distribuito sia verso l'alto che verso il basso, e room (narrow), più adatto alle lampade a sospensione, con una luce molto concentrata verso il basso e diffusa più ampiamente verso l'alto. La lunghezza massima di sospensione è 3500 cm (regolabile durante il montaggio).

Versione per soffitti cavi con scomparto ad incasso per i cavi (disponibile con o senza pannello di accesso). La temperatura di colore può essere selezionata al momento dell'acquisto (2700 K / 3000 K / 4000 K).

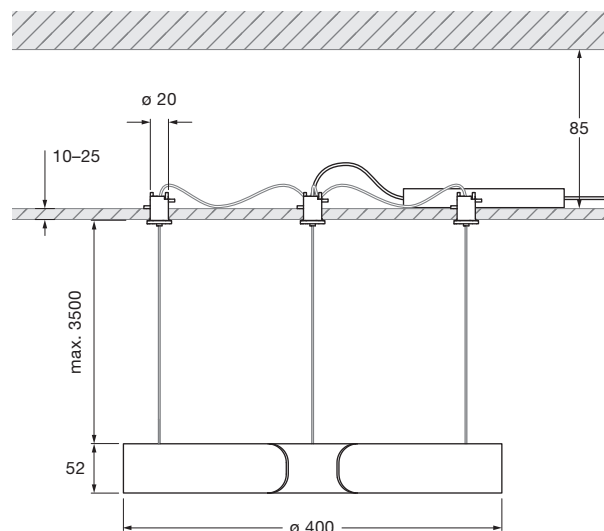

la copertura per il foro di revisione può essere ordinata come optional

dimensioni in mm

dati tecnici Mito sospeso 40 fix pro

proprietà	materiale	alluminio, verniciato, acciaio rivestito in PVD, plastica, silicone ottico
	adattabilità d'altezza	max. 3500 mm (regolabile durante il montaggio)
	peso	2,0 kg
superficie	testa	bronzo, oro opaco, oro rosa, argento opaco, bianco opaco, nero opaco, phantom, black phantom
	copertura (opzionale)	bianco opaco, nero opaco
Occhio LED	durata media	> 50.000 ore
	classe di efficienza energetica (efficacia luminosa)	G (60 lm / W)
	alimentazione	LED 40 W
	indice di resa cromatica	colore alto; CRI Ra 95
	temperatura del colore	2700-4000 K
elettricità	attenuazione	con un alimentatore adatto
	collegamento	max. 1400 mA const. / > 32 VCC (lato alto e basso controllabili insieme) max. 2 x 700 mA const. / > 32 VCC (lato alto e basso controllabili separatamente)
	condizioni operative consentite	max. 30 °C solo per uso interno

Mito sospeso 40 fix pro effetti di illuminazione

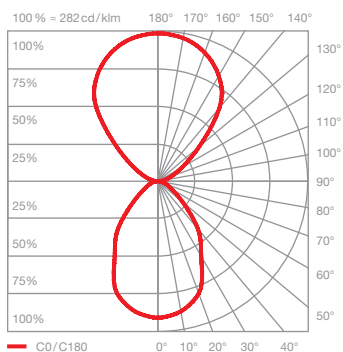

table (wide)

fascio luminoso ampio (verso l'alto e verso il basso),
inclinazione del fascio 80° circa (verso il basso)

inserts: wide / flood

flusso luminoso : high color 40 W 2220 lm

UGR (4H8H) < 19

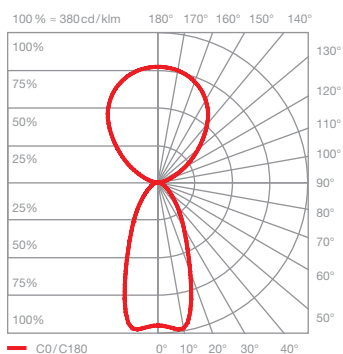

room (narrow)

luce concentrata verso il basso, inclinazione del
fascio 50° circa, diffusa verso l'alto

inserts: narrow / diffuse

flusso luminoso : high color 40 W 2140 lm

UGR (4H8H) < 19*

*L'indicazione standard dei valori di abbagliamento (valore UGR – 4H8H) non è molto significativa per le lampade anulari. Nella maggior parte delle applicazioni reali da un calcolo singolo risulta un valore UGR < 19. Pertanto consigliamo di eseguire un calcolo che può essere preparato dal nostro team di progettazione dell'illuminazione (lightingdesign@occhio.de).