

## Mito volo 140 track Datenblatt

Lineare LED Pendelleuchte mit beidseitigem Lichtaustritt und einer Länge von 136 cm. Es stehen zwei Lichtwirkungen zur Wahl: table (wide) für die Anwendung über Tischen – breit abstrahlendes Licht nach unten und oben. room (narrow) für frei im Raum hängende Leuchten – gebündeltes Licht nach unten, diffuses Licht nach oben. Die max. Pendellänge beträgt 350 cm (bei Montage einstellbar).

Version für 3-Phasen Eutrac-Stromschiene (kompatibel mit Erco und Zumtobel 3-Phasen-Schiene, DALI nur kompatibel mit Eutrac), Anschluss an 230 V AC / 50 Hz Netzspannung. Dimmbar via Phasenabschrittdimmer\* alternativ steuerbar über »touchless control«, Occhio air oder DALI. Die Farbtemperatur ist voreinstellbar (2700 / 3000 / 3500 / 4000 K) oder stufenlos steuerbar via Occhio air oder DALI von 2700–4000 K (optional 2200–3500 K).

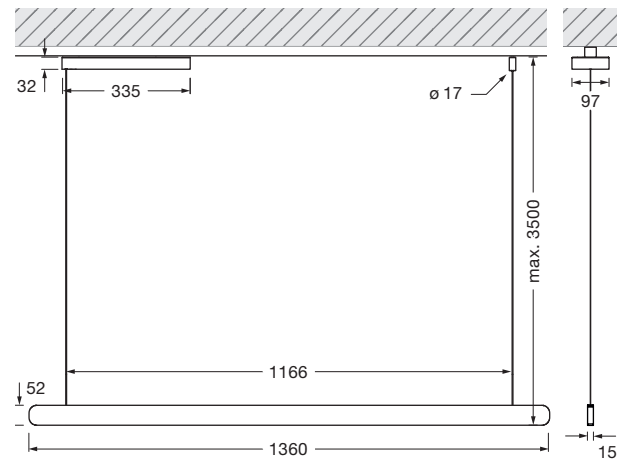

inkl. Vorschaltgerät

Maße in mm

### technische Daten Mito volo 140 track

Eigenschaften	Material	head Aluminium lackiert oder PVD-beschichtet, optischer Kunststoff Baldachin Kunststoff lackiert
	Höheneinstellung	500–3500 mm (bei Montage einstellbar)
	Gewicht	3,3 kg
Oberfläche	head	bronze, gold matt, rose gold, silber matt, weiß matt, schwarz matt, phantom, black phantom
	Baldachin	weiß matt, schwarz matt
Occhio »color tune« LED	mittlere Lebensdauer	> 50.000 Std.
	Energieeffizienzklasse (Lichtausbeute)	G (67 lm / W)
	Leistung	LED 60 W (inkl. Occhio Vorschaltgerät 68 W, standby < 0,5 W)
	Farbwiedergabeindex	high color; CRI Ra 95
	Farbtemperatur (Farbkonsistenz)	2700–4000 K (2-step)                      2200–3500 K (2-step 2200 K, 3-step 3500 K)
Elektrik	Dimmung	via Phasenabschrittdimmer*, »touchless control«, Occhio air oder DALI
	Anschluss	230 V AC / 50 Hz
	Powerfaktor Netzteil (cos φ1)	0,9
	Flimmer / Stroboskop-Effekt	1 (PstLM) / 0,9 (SVM)
	zulässige Betriebsbedingung	max. 30°C nur im Innenbereich betreiben

\* Liste kompatibler Dimmer: [www.occhio.com/dim](http://www.occhio.com/dim), Phasenabschrittdimmer, »touchless control«, Occhio air und DALI nicht kombinierbar

## Mito volo 140 track Zubehör

Kabelaufwicklung für Stromschiene, Aufwicklung  
des rechten Kabels, kein Kürzen notwendig

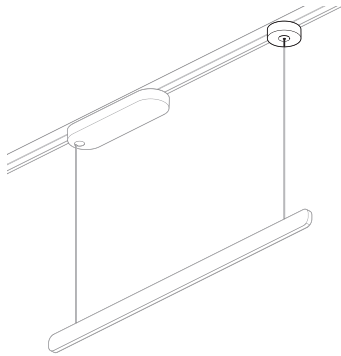

## Mito volo 140 track Lichtwirkungen

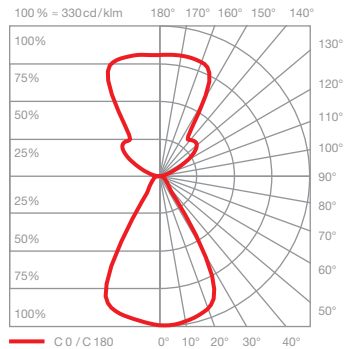

### table (wide)

breit abstrahlendes Licht (oben und unten),  
Lichtkegel ca. 80° (unten)

inserts: wide / flood

Lichtstrom: high color 60 W 3900 lm

UGR (4H8H) < 19\*

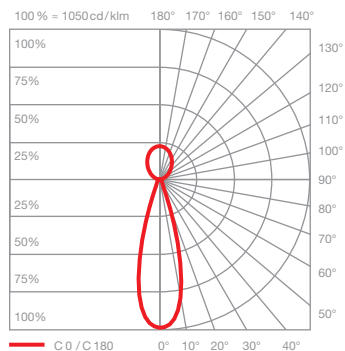
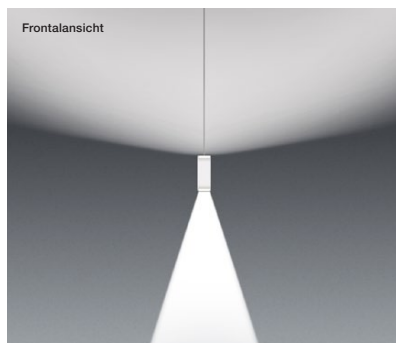
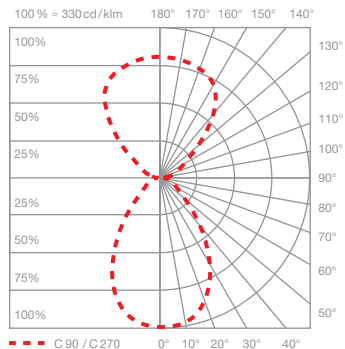
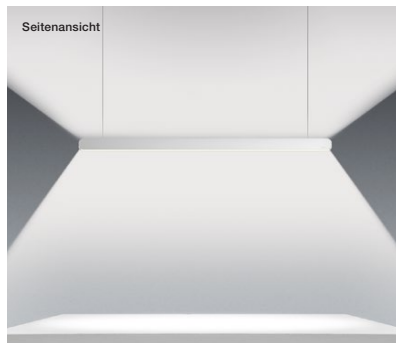

### room (narrow)

gebündeltes Licht nach unten, Lichtkegel ca. 25°,  
diffus nach oben

inserts: narrow / diffuse

Lichtstrom: high color 60 W 3700 lm

UGR (4H8H) < 19\*

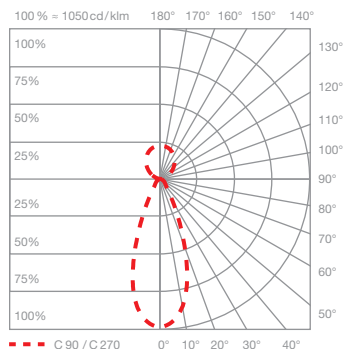
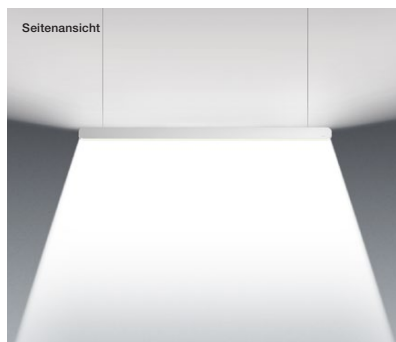

\*Für eine verlässliche Aussage über den Blendwert in der tatsächlichen Anwendung einer Leuchte empfehlen wir eine individuelle Berechnung, die auf Wunsch durch unsere Lichtplanungsabteilung (lightingdesign@occhio.de) erstellt werden kann.

## Steuerungsmöglichkeiten

### Steuerung

#### Mito set box

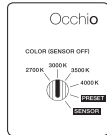

sospeso / aura / sfera / sfera su / volo



soffitto / alto flat / aura alta



alto & alto side

#### sospeso / aura / sfera / volo:

COLOR (Sensor off)  
Farbtemperatur einstellbar (4 Stufen)  
Phasenabschrittdimmung möglich

PRESET (sospeso / aura / volo)  
Farbtemperatur einstellbar (4 Stufen)  
up / down Lichtintensität einstellbar (5 Stufen)

PRESET (sfera)  
Farbtemperatur einstellbar (4 Stufen)  
Lichtintensität einstellbar (5 Stufen)

SENSOR  
»touchless control« (Gestensteuerung)  
schalten, dimmen, up/down fading\*  
»color tune« (Farbtemperatur stufenlos einstellbar)  
keine externe Dimmung möglich

#### soffitto / alto / alto side / aura alta:

COLOR  
Farbtemperatur einstellbar (4 Stufen)  
Phasenabschrittdimmung möglich

\*nicht bei sfera

#### Mito »air« box



sospeso / aura / sfera / volo



alto & alto side



**Occhio air** (Bluetooth- Steuerung über Occhio air App) oder »air « controller (optional)  
Steuerung einzelner Leuchten, Gruppen und Szenen

#### sospeso / aura / sfera / volo:

SENSOR  
»air« + »touchless control« (Bluetooth- und Gestensteuerung)  
Steuerung via »touchless control« und Occhio air App oder »air« controller

#### SENSOR OFF

»air«  
Steuerung via Occhio air App oder »air« controller  
schalten, dimmen, up/down fading  
»color tune« (Farbtemperatur stufenlos einstellbar)



terra / raggio / largo / soffitto / alto flat / aura alta

#### terra / largo / raggio:

»air«, »touchless control« (largo / raggio / terra) und »body sensor« (raggio / terra) (Bluetooth- und Gestensteuerung) Steuerung via »touchless control«, »body sensor« und Occhio air App oder »air« controller

#### alto / alto side / aura alta:

»air« (Bluetooth-Steuerung)  
Steuerung via Occhio air App oder »air« controller  
schalten, dimmen, »color tune« (Farbtemperatur stufenlos einstellbar), up / down fading (aura alta)

»ambient light control« (terra)  
Anpassung an das Umgebungslicht

»presence sensor« (terra)  
Anwesenheitserkennung und automatische Abschaltung über Bewegungssensor

Steuerung und Sensoren über »air« app  
deaktivier- und einstellbar

Mit Mito »air« box ist keine externe Dimmung möglich

#### Mito DALI box (Steuerung über DALI)



sospeso / volo / soffitto / alto flat



aura / aura alta



alto & alto side up



alto & alto side track

#### sospeso / aura / aura alta / volo:

– Lichtfarbe einstellbar\*  
– stufenlos dimmbar  
– up + downlight getrennt steuerbar (zwei DALI Adressen benötigt)  
– kein »touchless control«, kein fading

#### soffitto / alto / alto side:

– Lichtfarbe einstellbar\*  
– stufenlos dimmbar

\* Zur Steuerung der Lichtfarbe ist eine DALI Steuerung DALI device type 8 (DT8) nötig. Weitere Hinweise unter [www.occhio.com/dali](http://www.occhio.com/dali)

## Mito volo 140 track DALI Anschlussschemata

Jedem DALI-Strang können max. 32 Mito volo zugeordnet werden.

Die Mito volo benötigt zwei DALI-Adressen je Leuchte, dadurch sind Ober- und Unterseite über eine eigene DALI-Adresse steuerbar. Die max. Leistung wird erreicht wenn beide DALI-Leuchten (Ober- und Unterseite) auf max. Helligkeit eingestellt sind (45 W = 22 W up und 22 W down; 60 W = 30 W up und 30 W down).

Die Mito volo können in bis zu 16 Gruppen organisiert und mit zusätzlich 16 Szenen (vordefinierte Einstellungen) versehen werden.

Über eine DALI-Kurzadresse können sie einzeln angesteuert und eingestellt werden, zusätzlich ermöglicht es der bidirektionale Datenaustausch den Zustand/Status von einzelnen Leuchten abzufragen.

Detaillierte Hinweise sind unter [www.occhio.com/dali](http://www.occhio.com/dali) zu finden.

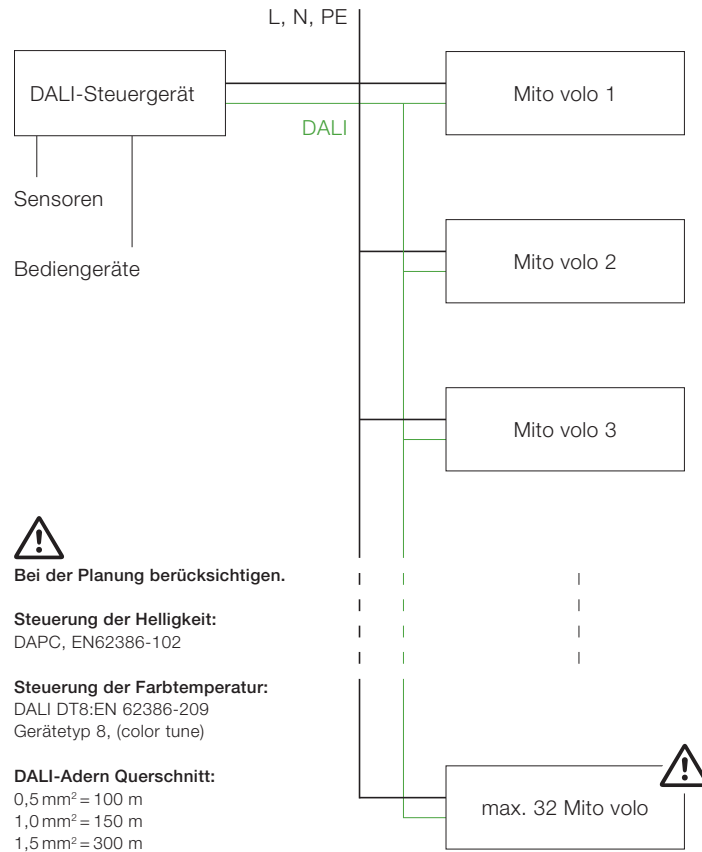

## DALI Montage

Die Kontakte des in-trac-DALI-Adapters und der DALI-Stromschiene müssen aufeinander abgestimmt werden.

Die Montageplatte kann um 180° gedreht werden, so dass die Leuchte in zwei verschiedenen Richtungen montiert werden kann.

