

Luna sospeso fix flat Datenblatt

LED Pendelleuchte mit kugelförmigen head und gerichtetem Lichtaustritt nach unten. Wahlweise mit einem Glaskugel-
durchmesser von 125/160/200 mm. Die maximale Pendellänge beträgt 350 cm (bei Montage einstellbar). Die innovative
LED-Fireball-Technologie erzeugt eine besondere Lichtwirkung – direkt abstrahlendes Licht nach unten sowie atmos-
phärisches Leuchten des Fireballs innerhalb der Glaskugel.

Version mit flacher base für Montage auf Hohlraumdecke oder Deckendose, inkl. Vorschaltgerät. Head, Glasschirm sowie
Fireball für Wartungszwecke abnehmbar, LED wechselbar. Steuerbar über »touchless control« (Gestensteuerung am
body), via Occhio air oder alternativ dimmbar via Phasenabschnittdimmer*. Die Farbtemperatur ist stufenlos steuerbar via
»touchless control« oder Occhio air von 2700–4000 K (optional 2200–3500 K).

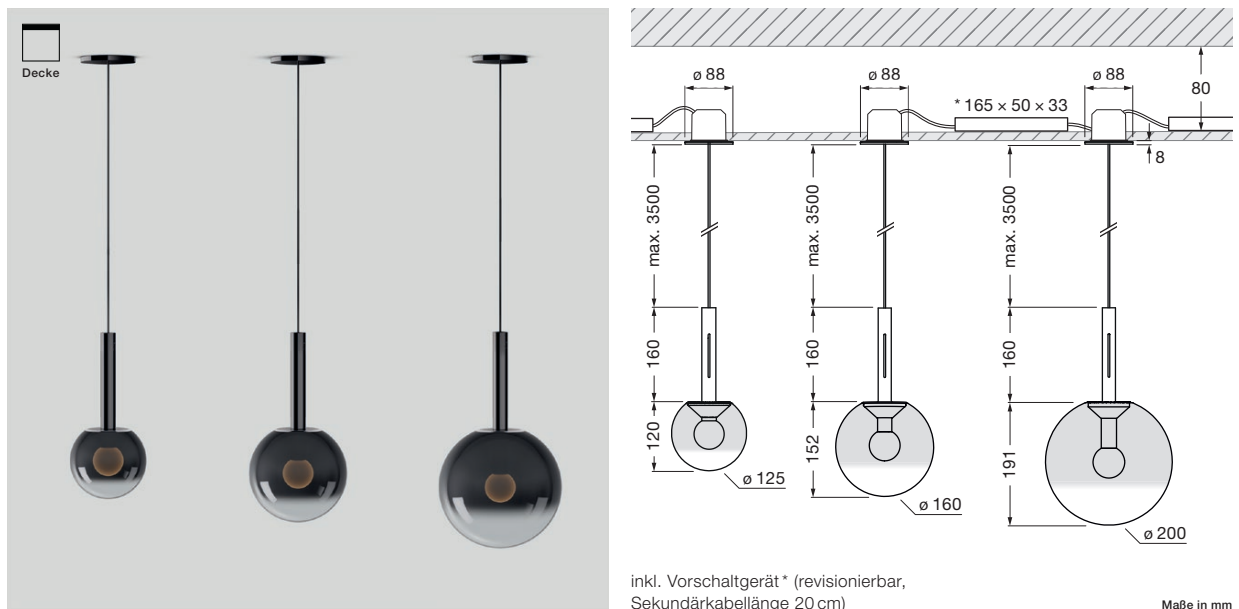

technische Daten Luna sospeso fix flat

Eigenschaften	Material	Aluminium, Glas, PVD beschichtet, Stahl, Kunststoff,
	Kabellänge	max. 3500 mm (bei Montage einstellbar)
	Gewicht	125 = 0,9 kg / 160 = 1,0 kg / 200 = 1,1 kg
Oberfläche	head / body / base	dark chrome, phantom
	Kabel	Textilkabel schwarz
Occhio »color tune« LED	mittlere Lebensdauer	> 50.000 Std.
	Energieeffizienzklasse (Lichtausbeute)	G (50 lm/W)
	Leistung	LED 9 W (inkl. Vorschaltgerät 13 W, standby < 0,5 W)
	Farbwiedergabeindex	CRI Ra 95
	Farbtemperatur (Farbkonsistenz)	2700–4000 K (2-step) 2200–3500 K (2-step)
Elektrik	Dimmung	»touchless control« und Occhio air oder via Phasenabschnittdimmer*
	Anschluss	230 V AC
	Powerfaktor Netzteil (cos φ1)	0,9
	Flimmer / Stroboskop-Effekt	< 1 (PstLM) / 0,4 (SVM)
	zulässige Betriebsbedingung	max. 30°C nur im Innenbereich betreiben

* Liste kompatibler Dimmer: www.occhio.com/dim, Phasenabschnittdimmer und Occhio air nicht kombinierbar

Luna sospeso fix flat Lichtwirkungen

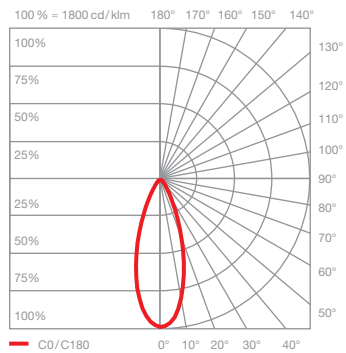

downlight

gerichtetes, blendfreies Downlight
(Occhio fireball Optik), Abstrahlwinkel ca. 50°

Lichtquelle: Occhio fireball

Lichtstrom : high color 9 W 550 lm

Steuerungsmöglichkeiten

Version »color tune«

Luna Leuchten können per »touchless control« (basso, sogno, sospeso und sospeso cloud) und Occhio air (standard für alle Luna Leuchten) gedimmt werden. Alternativ ist das Dimmen via Phasenabschnitt möglich (Occhio air über Vorschaltgerät deaktivierbar, nicht für basso, sogno und sospeso cloud).

»touchless control« / Occhio air / Phasenabschnittdimmung (am Vorschaltgerät umschaltbar)

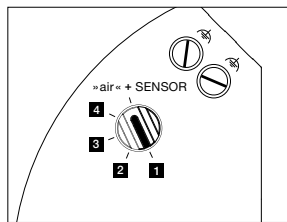

1. sospeso/piena/scura up

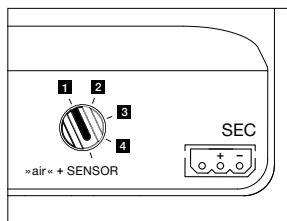

2. sospeso/piena/scura flat/sospeso pure

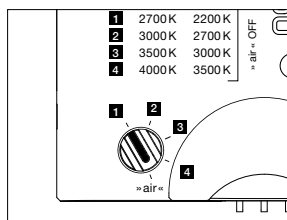

3. parete

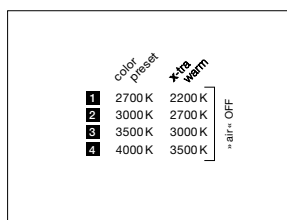

4. Mögliche, einstellbare Farbtemperaturen entsprechend gewählter Konfiguration (color preset oder »x-tra warm«). touchless control und Occhio air sind deaktiviert, Phasenabschnittdimmung möglich.

Occhio air
powered by
Casambi

Occhio air (standard) Bluetooth-Steuerung über Occhio air App oder »air« controller (optional) Steuerung einzelner Leuchten, Gruppen und Szenen

sospeso up (1.) sospeso flat/pure (2.)

Schalterposition: »air« + SENSOR
»air« + »touchless control« (Bluetooth- und Gestensteuerung), Steuerung via »touchless control« und Occhio air App oder »air« controller, schalten, dimmen, »color tune« (Farbtemperatur stufenlos einstellbar), keine externe Dimmung möglich, Steuerung und Sensoren über Occhio air App deaktivierbar

Schalterposition: **1 2 3 4** = »air« OFF
Farbtemperatur einstellbar entsprechend gewählter Konfiguration (4 Stufen, siehe 4.), Phasenabschnittdimmung möglich, Occhio air deaktiviert

sospeso cloud

»air« + »touchless control« (Bluetooth- und Gestensteuerung), Steuerung via »touchless control« und Occhio air App oder »air« controller, schalten, dimmen, »color tune« (Farbtemperatur stufenlos einstellbar), keine externe Dimmung möglich, Steuerung und Sensoren über Occhio air App deaktivierbar

basso/sogno

»air« + »touchless control« (Bluetooth- und Gestensteuerung), Steuerung via »touchless control« und Occhio air App oder »air« controller, schalten, dimmen, »color tune« (Farbtemperatur stufenlos einstellbar), Steuerung und Sensoren über Occhio air App deaktivierbar

parete (3.)

Schalterposition: »air«
Steuerung via Occhio air App oder »air« controller, schalten, dimmen, »color tune« (Farbtemperatur stufenlos einstellbar), keine externe Dimmung möglich

Schalterposition: **1 2 3 4** = »air« OFF
Farbtemperatur einstellbar entsprechend gewählter Konfiguration (4 Stufen, siehe 4.), Phasenabschnittdimmung möglich, Occhio air deaktiviert

piena/scura up (1.) piena/scura flat (2.)

Schalterposition: »air« + SENSOR
»air« (Bluetoothsteuerung), Steuerung via Occhio air App oder »air« controller, schalten, dimmen, »color tune« (Farbtemperatur stufenlos einstellbar), keine externe Dimmung möglich, keine Gestensteuerung bei piena und scura

Schalterposition: **1 2 3 4** = »air« OFF
Farbtemperatur einstellbar entsprechend gewählter Konfiguration (4 Stufen, siehe 4.), Phasenabschnittdimmung möglich, Occhio air deaktiviert